

# Cahier d'activités pour enfants

## RÉPONSES

MOTS CROISÉS: VOITURE / AVION / VALISE / BATEAU / TRAIN / PLAGE

REBUS: PIE - SCIE - NOEUD = PISCINE

DEVINETTE: AVION

CHARADE 1: PIE - RAT - MIE - DEUX = PYRAMIDE

CHARADE 2: BAS - TÔT = BATEAU

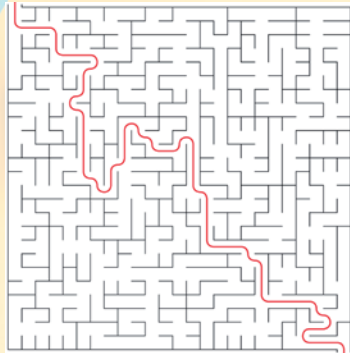

#/	A	B	C	D	E	F
1	◻	◻	◻	◻	◻	◻
2	◻	◻	◻	◻	◻	◻
3	◻	◻	◻	◻	◻	◻
4	◻	◻	◻	◻	◻	◻
5	◻	◻	◻	◻	◻	◻
6	◻	◻	◻	◻	◻	◻

OMBRES: E

MOTS CACHÉS:

AVION	MOTO
BATEAU	ROLLERS
BUS	TRACTEUR
CAMION	TRAIN
CAR	TROTTINETTE
DELTA PLANE	VELO
HELICOPTERE	VOITURE
MINIBUS	

O P Z K V L H S K A Y Z  
R J F D I T U Ç G X E I  
E M I N I B U S B S J L  
Ç R M A I B A T E A U H  
Q H E L I C O P T E R E  
C Z X G T L S G S E F X  
B A N M Y R A V F K E S  
T O R T E U A M O T O F  
F P Q L C T Q C T G U Q  
X V L V E L O E T S G P  
C O O L W E N H R E H R  
R V F I S I Y J B S U U  
J D E L T A P L A N E R  
Q R U T C U Z Y G H Z P  
M Q O H H T R A I N W F  
R R B K C M A E Ç D X M  
T D R C A M I O N V H N  
A V I O N X F S P Ç E C



Sur  
la route  
des  
vacances!

20 activités  
et 15 idées  
de jeux de  
voyage  
à faire seul  
ou en famille  
sur la route  
des vacances!

*Carnet à imprimer*

CE LIVRET  
COMPORTE DES PETITS JEUX  
ET DES IDÉES D'ACTIVITÉS  
À FAIRE PENDANT LE VOYAGE  
OU PENDANT TES VACANCES!

ET N'OUBLIE PAS...  
JOUER EN FAMILLE OU  
ENTRE AMIS, C'EST ENCORE MIEUX!

AMUSE-TOI BIEN!

ET VOILÀ!

C'EST LA FIN DU LIVRET!

TU POURRAS DEMANDER À  
LE RÉIMPRIMER  
POUR LE REFAIRE DANS QUELQUES TEMPS!

J'ESPÈRE QUE TU AS AIMÉ!

BONNES VACANCES!

# MANDALA

COLORIE

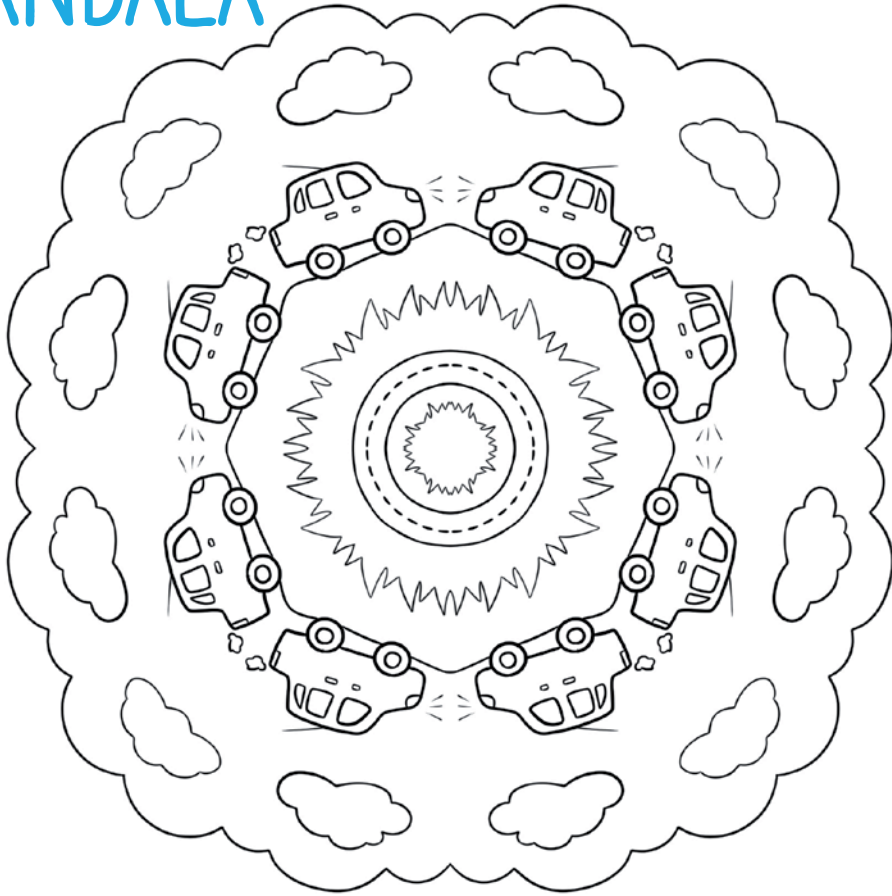

# CHERCHE ET COMPTE



COMPTE  
CHAQUE  
VÉHICULE  
ET INSCRIS  
LE CHIFFRE  
DANS LA  
CASE:

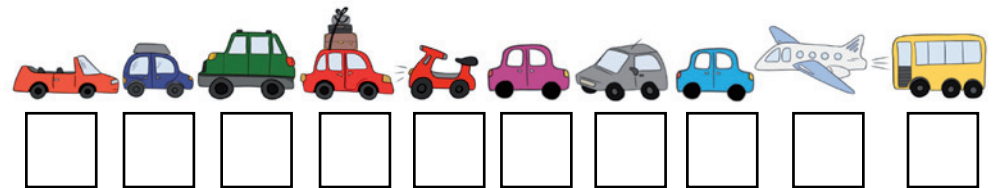

# MINI LABY

AIDE TA FAMILLE À REJOINDRE  
TON LIEU DE VACANCES!

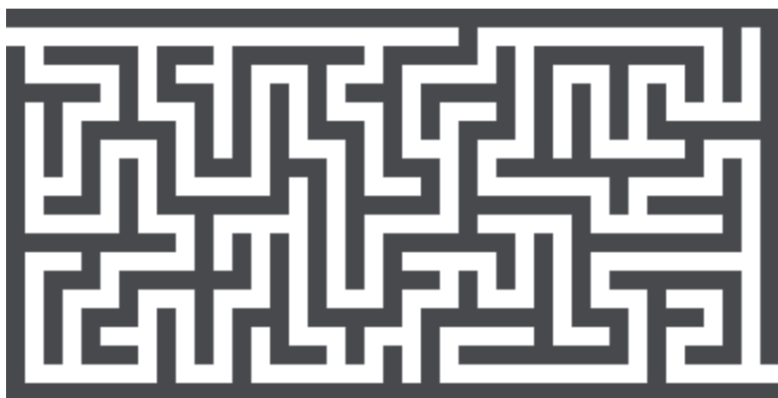

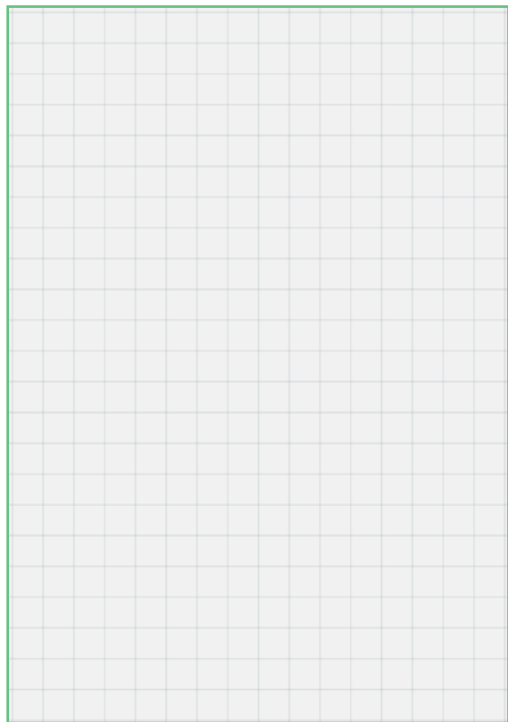
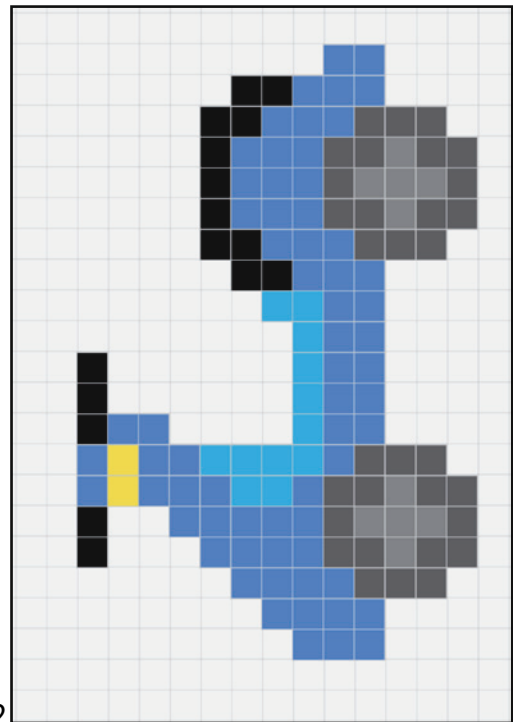
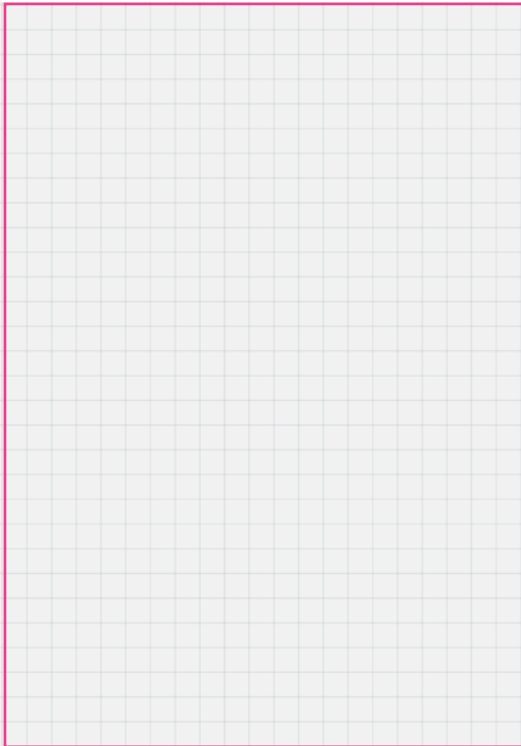
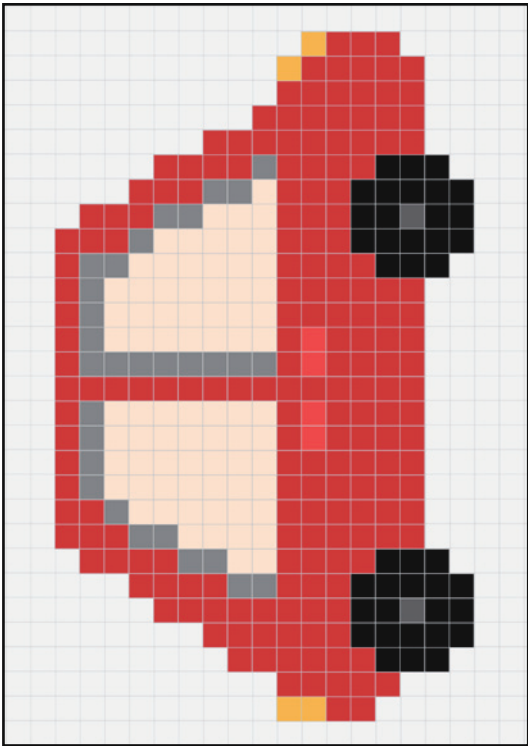

# MOTS CROISÉS

COLORIE LES IMAGES ET ÉCRIS CE QU'ELLES REPRÉSENTENT DANS LES CASES CORRESPONDANTES

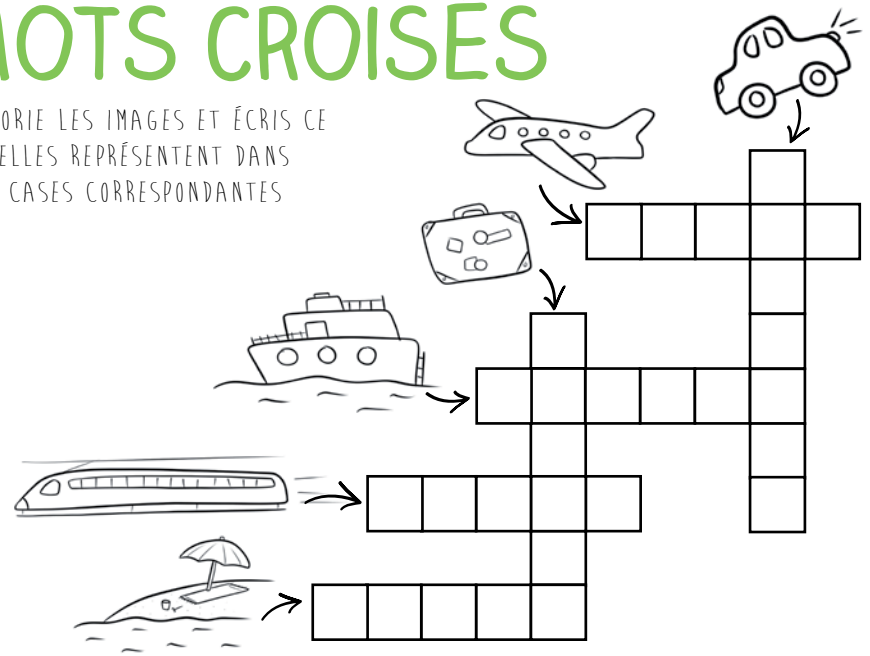

## RÉBUS



## DEVINETTE

J'AI DES AILES, ET SANS BATTRE DES AILES, JE VOLE, QUI-SUIS-JE?

## CHARADES

MON PREMIER EST UN OISEAU NOIR ET BLANC  
 MON DEUXIÈME EST COMME UNE GROSSE SOURIS  
 MON TROISIÈME SE TROUVE DANS LE PAIN  
 MON DERNIER VIENT APRÈS 1  
 MON TOUT EST UN MONUMENT ÉGYPTIEN. QUI SUIS-JE?

MON PREMIER EST LE CONTRAIRE DE HAUT  
 MON SECOND EST E CONTRAIRE DE TARD  
 MON TOUT FLOTTE SUR L'EAU... QUI SUIS-JE?



# SUPER LABY

AIDE L'AVION À RETROUVER SON CHEMIN

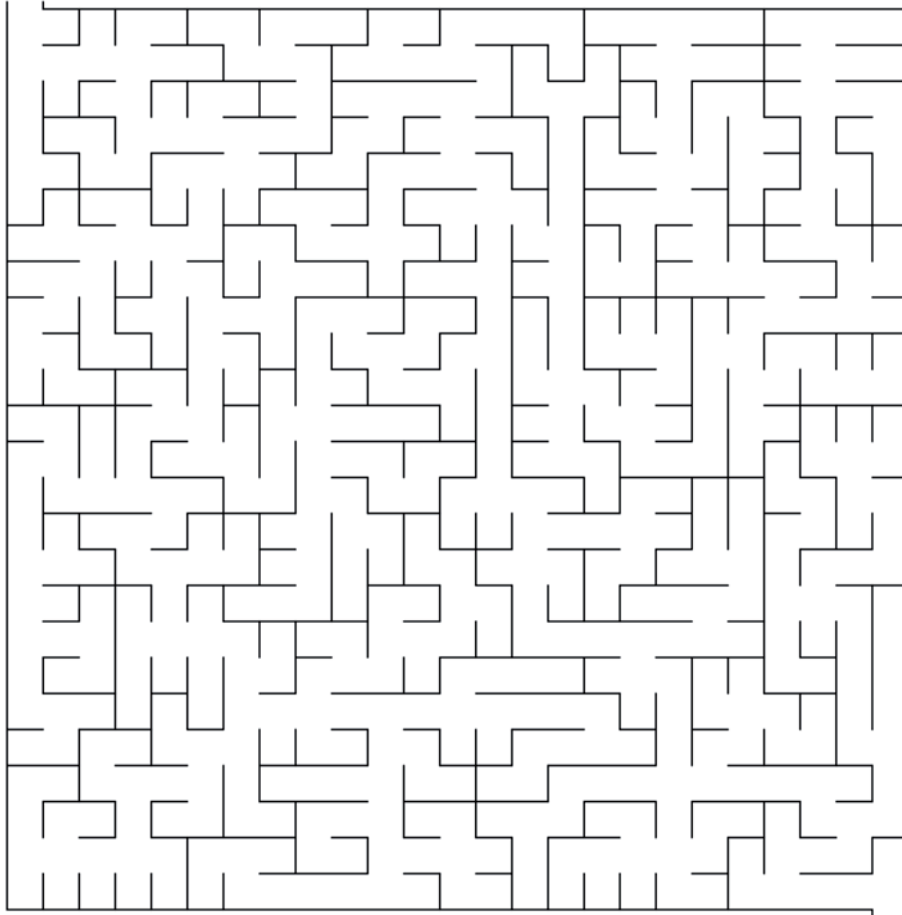

## SANS BAFOUILLER

LIS RAPIDEMENT ET À VOIX HAUTE CES PHRASES

Un pâtissier qui pâtissait chez un tapissier qui tapissait, demanda un jour au tapissier qui tapissait: vaut-il mieux pâtisser chez un tapissier qui tapisse ou tapisser chez un pâtissier qui pâtitse ?

Ces six chauds chocolats-ci sont-ils aussi chauds quand ces six chocolats-là font leurs shows?

Ces Basques se passent ce casque et ce masque jusqu'à ce que ce masque et ce casque se cassent.

Si six cents scies scient six cents saucisses, six cent six scies scieront six cent six saucissons!

Tâche de tracer la trançhée et traverse sans te trancher la trachée.

**NOTE: /5**

*Arrivée!*

## SUDOKU

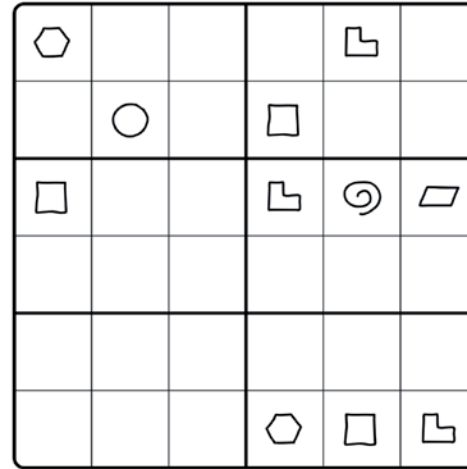

REMP LIS AVEC LA BONNE FORME  
1 SEULE MÊME FORME PAR LIGNE ET PAR COLONNE!

## MOTS CACHÉS

TROUVE AU MOINS 10 VÉHICULES  
(IL Y EN A 15)

O F Z K V L H S K A Y Z  
R J F D I T U Ç G X E I  
E M I N I B U S B S J L  
Ç R M A I B A T E A U H  
Q H E L I C O P T E R E  
C Z X G T L S G S E F X  
B A N M Y R A V F K E S  
T O R T E U A M O T O F  
F P Q L C T Q C T G U Q  
X V L V E L O E T S G P  
C O O L W E N H R E H R  
R V F I S I Y J B S U U  
J D E L T A P L A N E R  
Q R U T C U Z Y G H Z P  
M Q O H H T R A I N W F  
R R B K C M A E Ç D X M  
T D R C A M I O N V H N  
A V I O N X F S P Ç E C

**OMBRE** TROUVE LA BONNE OMBRE!

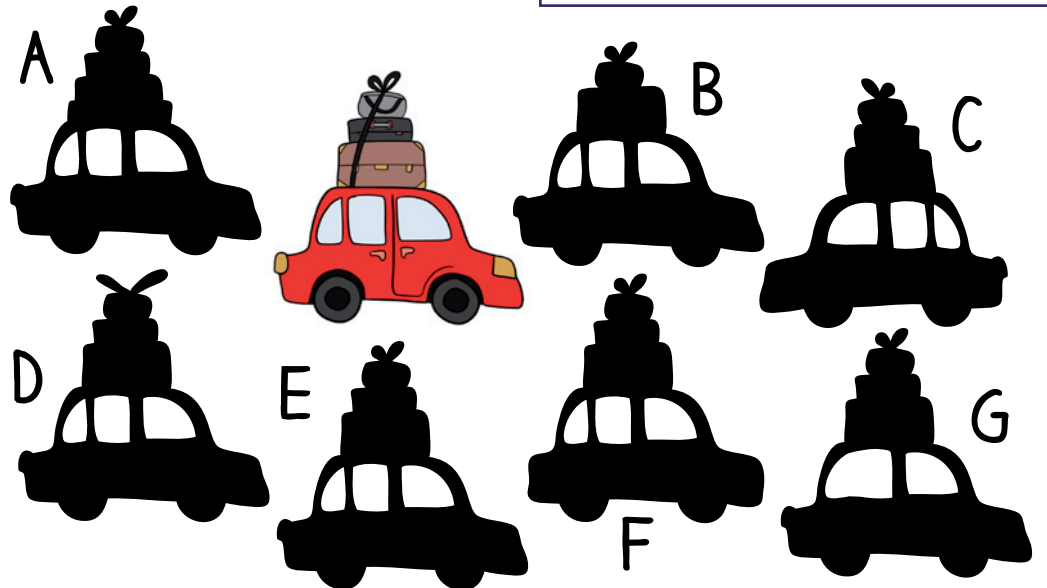

# JEU DES COULEURS

COCHE LORSQUE TU VOIS UNE DE CES COULEURS

ROUGE



GRISE



NOIRE



BEIGE



VERT



MARINE



BLANCHE



ORANGE



BLEUE



VIOLETTE  
ROSE



JAUNE



ALORS? QUELLE COULEUR DE VOITURE EST LA PLUS VUE?

# COLORIAGE

SOIS IMAGINATIF DANS LES COULEURS!

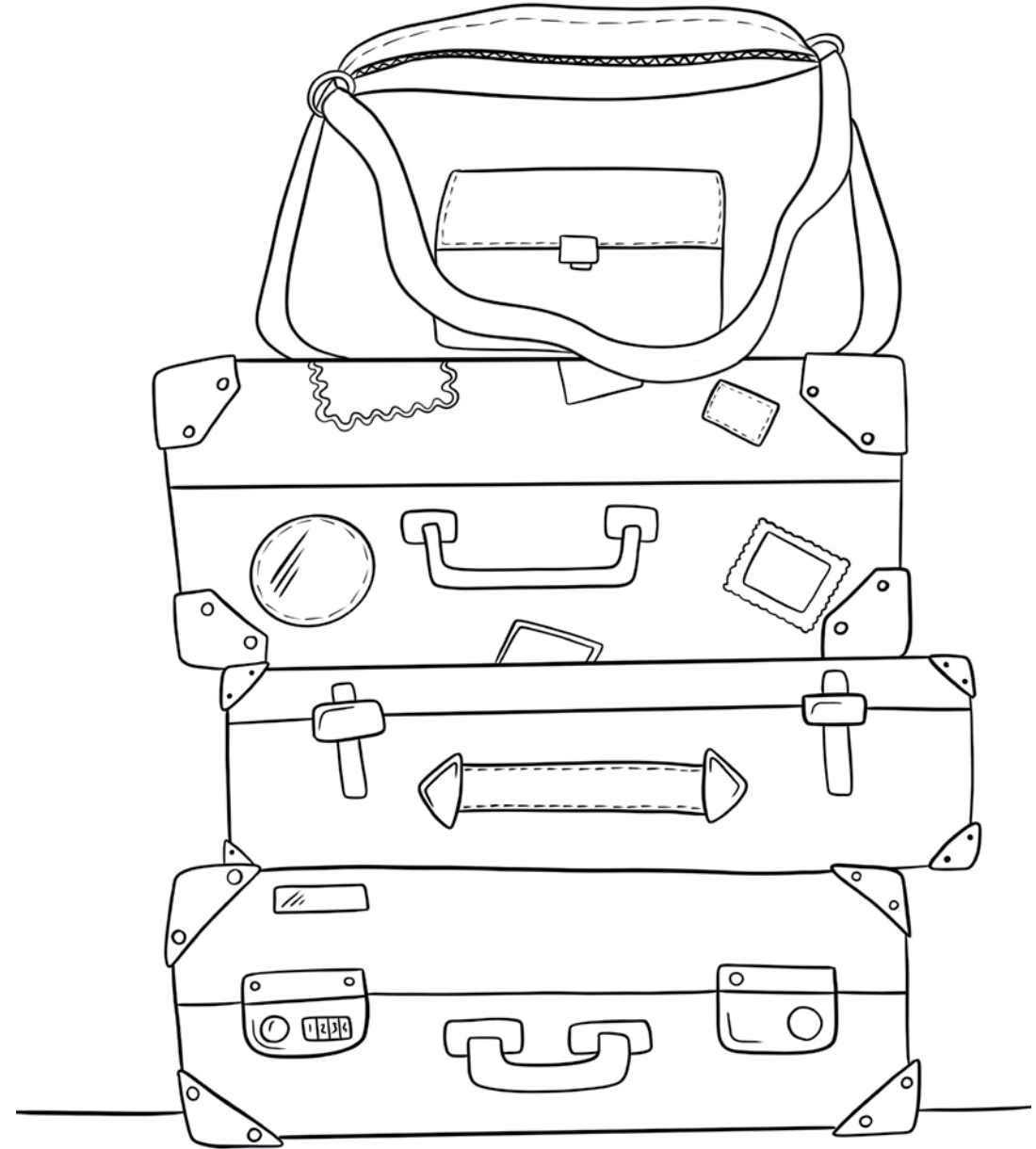

# 14 JEUX À FAIRE AVEC LES AUTRES PERSONNES AUTOUR DE SOI!

## PLAQUES D'IMMATRICULATIONS

Chaque joueur choisit une lettre ou un chiffre. Celui qui trouve le plus de plaques avec sa lettre ou son chiffre a gagné!

## ALPHABET

Chaque joueur doit regarder autour de lui et trouver les lettres de l'alphabet. Sur des panneaux, sur des plaques, des devantures, affiches, etc.

## DIS M'EN 5!

On opte pour une catégorie (animal marin, fruit rouge, pays, verbe en ER, insecte...) et chaque joueur doit donner 5 mots appartenant à cette catégorie. Celui qui n'y arrive pas perd!

## LE 1ER QUI TROUVE

On détermine une chose originale à trouver (un troupeau de vaches blanches et noires, un conducteur à lunettes, un panneau jaune...) et le 1er qui trouve gagne!

## LE NI OUI NI NON

Il suffit d'engager la conversation, en essayant de leur faire dire oui ou non avec des questions pièges, tout en évitant soi-même de dire ces 2 mots interdits!

## EN MUSIQUE

Choisissez une chanson que tout le monde connaît, et mettez-la tout haut (sur téléphone ou CD). Une personne doit chanter, une autre baisse le son et laisse tourner la bande. Le joueur doit chanter et quand l'autre remonte le son, sa phrase doit arriver EN RYTHME avec la chanson!

## MIMES

On choisit dans sa tête une expression, un métier ou un animal, et on le mime, assis, aux autres! (Le conducteur ne joue pas!!)

## POÉSIE

On doit inventer une chanson sur un air connu en trouvant des rimes! Chaque personne dit une phrase à tour de rôle

Variante: On fini chaque phrase par «poils au ...»  
Exemple: On est bientôt arrivés, poils au nez!

## DEVINETTES

Le 1er joueur pense à quelque chose. Chacun son tour, les autres posent une question, et le 1er joueur ne peut répondre que pas OUI ou NON. Chaque joueur a 1 possibilité d'énoncer le mot qu'il pense. S'il gagne, bravo, sinon, éliminé!

## COULEUR

On détermine une couleur. A tour de rôle, chaque personne nomme une chose de la couleur choisie, celui qui hésite ou qui ne répond pas au bout de 5 secondes a perdu. Le gagnant est le dernier à répondre!

## LE JEU DES RIMES

Le 1er joueur dit un mot, les autres doivent trouver à tour de rôle un mot qui rime (exemple: voiture / chaussure / devanture / mure / bavure / aventure...) Celui qui hésite plus de 5sec a perdu. Le dernier gagne!

## LE JEU DE LA VALISE

Le 1er joueur dit « DANS MA VALISE J'AI ... » et énumère une chose. Le second continue en énumérant la 1ère chose puis un second élément, et ainsi de suite. Petit à petit, c'est de plus en plus difficile de se souvenir de toute la liste dans le bon ordre, et celui qui se trompe perd!

(Exemple: Dans ma valise, j'ai un pantalon / Dans ma valise j'ai un pantalon et un tube de dentifrice / Dans ma valise, j'ai un pantalon, un tube de dentifrice et une brosse à cheveux...)

## HISTOIRE

Le but est de raconter une histoire en énonçant chacun une phrase. Le joueur suivant doit continuer le récit et le tout doit avoir un sens! On commence, bien entendu, par «Il était une fois». Essayez, vous serez surpris de la tournure de l'histoire!

## JEU DES PLAQUES BIS

On continue avec les plaques d'immatriculation, mais cette fois-ci, on doit essayer de former une phrase avec des mots commençant par les lettres de la plaque.

Pas facile!  
(Exemple: HL 535 CV: Hello Laure, Ca Va?)

# CHERCHE ET ECRIS

DES PRÉNOMS COMMENÇANT PAR LA LETTRE

A	B	C	D
E	F	G	H
I	J	K	L
M	N	O	P
Q	R	S	T
U	V	W	X
	Y	Z	

DES MÉTIERS COMMENÇANT PAR LA LETTRE

A	B	C	D
E	F	G	H
I	J	K	L
M	N	O	P
Q	R	S	T
U	V	W	X
	Y	Z	

IMPRIME CETTE FEUILLE PLUSIEURS FOIS POUR CONTINUER AVEC DES NOMS DE VILLE OU PAYS, ALIMENTS, ETC...

# BINGO DE LA ROUTE





















COCHE LORSQUE TU VOIS UN DE CES ÉLÉMENTS

	<input type="checkbox"/>		<input type="checkbox"/>		<input type="checkbox"/>
	<input type="checkbox"/>		<input type="checkbox"/>		<input type="checkbox"/>
	<input type="checkbox"/>		<input type="checkbox"/>		<input type="checkbox"/>
	<input type="checkbox"/>		<input type="checkbox"/>		<input type="checkbox"/>
	<input type="checkbox"/>		<input type="checkbox"/>		<input type="checkbox"/>
	<input type="checkbox"/>		<input type="checkbox"/>		<input type="checkbox"/>
	<input type="checkbox"/>		<input type="checkbox"/>		<input type="checkbox"/>
	<input type="checkbox"/>		<input type="checkbox"/>		<input type="checkbox"/>
	<input type="checkbox"/>		<input type="checkbox"/>		<input type="checkbox"/>

LE PREMIER QUI A TOUT COCHÉ (SANS TRICHER!) A GAGNÉ!!!

# BINGO DES MARQUES

COCHE LORSQUE TU VOIS UN DE CES LOGOS

	<input type="checkbox"/>		<input type="checkbox"/>		<input type="checkbox"/>		<input type="checkbox"/>
Mercedes-Benz		TOYOTA				SEAT	
	<input type="checkbox"/>		<input type="checkbox"/>		<input type="checkbox"/>		<input type="checkbox"/>
		PEUGEOT					
	<input type="checkbox"/>		<input type="checkbox"/>		<input type="checkbox"/>		<input type="checkbox"/>
Volkswagen							
	<input type="checkbox"/>		<input type="checkbox"/>		<input type="checkbox"/>		<input type="checkbox"/>
		RENAULT		AUDI		HONDA	
	<input type="checkbox"/>		<input type="checkbox"/>		<input type="checkbox"/>		<input type="checkbox"/>
CITROËN		ŠKODA		SUZUKI		MITSUBISHI	
<input type="checkbox"/>		<input type="checkbox"/>		<input type="checkbox"/>		<input type="checkbox"/>	

LE PREMIER QUI A TOUT COCHÉ (SANS TRICHER!) A GAGNÉ!!!